

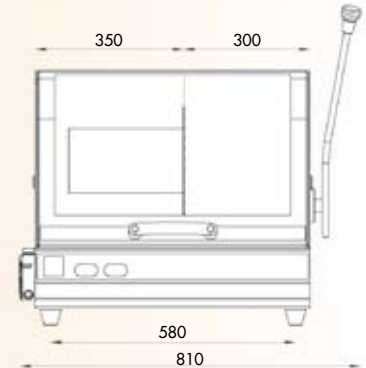

## BRILLANT 200 TRENNMASCHINE

Best.Nr. M1880000

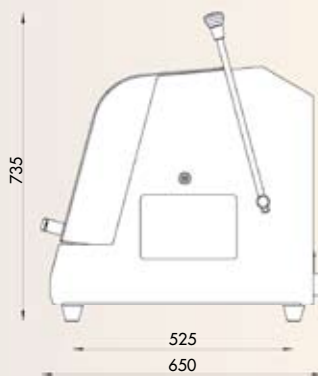

- » Manueller Kappschnitt
- » Einfache Bedienung
- » Großzügiger Trennraum
- » Seitenöffnungen links und rechts für durchgehend lange Teile
- » Großer Maschinentisch mit auswechselbaren Verschleißplatten

- » Schutzhaube über gesamte Maschinenbreite für optimale Trennraumzugänglichkeit
- » Neuester Sicherheitsstandard mit Haubenverriegelung
- » Gehäuse in robuster Aluminiumkonstruktion, pulverbeschichtet
- » LED-Leuchte optional

### TECHNISCHE DATEN

Max. Probengröße	Ø 55 mm durchgehend Ø 90 mm bis 25 mm Länge						
Trennscheibengröße	Ø 250 mm/10"						
Trennscheibenaufnahme	Ø 32 mm						
Kappschnitt	ca. 155 mm (je nach Trennscheibengröße)						
Tischgröße BxT	350 x 288 mm (rostfrei)						
Nutbreite	12 mm						
Anschlussleistung	3,8 kW						
Drehzahl	50 Hz / 2850 U/min 60 Hz / 3420 U/min						
Stromanschluss	<table border="1"> <tr> <td>1</td> <td>400 V/50 Hz (3/N/PE)</td> </tr> <tr> <td>2</td> <td>480 V/60 Hz (3/PE)</td> </tr> <tr> <td>3</td> <td>220 V/60 Hz (3/PE)</td> </tr> </table>	1	400 V/50 Hz (3/N/PE)	2	480 V/60 Hz (3/PE)	3	220 V/60 Hz (3/PE)
1	400 V/50 Hz (3/N/PE)						
2	480 V/60 Hz (3/PE)						
3	220 V/60 Hz (3/PE)						
Maße ca. BxHxT	810 x 735 x 650 mm						
Gewicht	ca. 75 kg						



- 1
- 2 Erhältliche Ausrüstungen
- 3

