



Die **SAPHIR 350** ist ein einspindliges Schleif- und Poliergerät für Arbeitsscheiben Ø 200 - 300 mm.

Der besonders starke, drehzahlregelte Antrieb erlaubt die stärksten Belastungen. Die übersichtliche und robuste Bedieneroberfläche ermöglicht einfachste Handhabung. Die schlagfeste Kunststoffwanne, das pulverbeschichtete Alugehäuse und die hochwertige Technik innerhalb des Gerätes bieten die Voraussetzung für eine sehr hohe Laufruhe.



VARIABLE DREHZAHL

Über das Display wird die Drehzahl digital angezeigt.

Die Haltepunkte sind bei 50, 150, 300, 450 und 600 U/min.

Auch während des Arbeitsvorgangs kann die Drehzahl verändert werden.

WASSER

Die Wasserzufuhr wird manuell geschaltet. Der Spülschlauch ist herausziehbar und kann durch die flexible Schlauchverlängerung zum Reinigen der Arbeitswanne benutzt werden.

Die optimale Wasserverteilung erreicht man durch Schwenken des Wasserhahns über der Arbeitsscheibe.

VACU-JET



Der Vacu-Jet ist ein Befestigungssystem für Nassschleifpapiere, Poliertücher und Diamantfolien. Per Knopfdruck wird das Schleifmedium rutschfest und plan angesaugt. Das Kleben und Klemmen von Nassschleifpapieren entfällt. Ebenso schnell kann das Papier wieder gelöst werden. Poliertücher und Diamantfolien werden vorab auf Träger aufgebracht und sind so schnell am Vacu-Jet auswechselbar. Galaxy-Scheibe und SiC-Schleiffolie halten sofort. Der Lagerplatz wird durch Wegfallen mehrerer Arbeitsscheiben erheblich reduziert. Als Systemvoraussetzung muss die Saphir 350 eine Vacu-Jet-Vorbereitung besitzen.



Option



BASISMODUL

SAPHIR 350

Best.Nr.: M5600040

- » 1-spindliges Schleif- und Poliergerät
- » Aluminiumgehäuse, pulverbeschichtet
- » Schlagfeste Kunststoffwanne
- » Variable Drehzahl mit LED-Anzeige
- » Automatische Wasserabschaltung
- » Beckenspülschlauch
- » Inkl. Spritzschutzring und Deckel

AUSRÜSTUNG

STROMANSCHLUSS (Ausrüstung auswählen)

Ausrüstung 1

230 V/50 Hz (1/N/PE)

Best.Nr.: A5600001

Ausrüstung 2

110 V/60 Hz (1/N/PE)

Best.Nr.: A5600002

HAUPTWELLE (Ausrüstung auswählen)

Ausrüstung 1

Standard

Best.Nr.: A5600003

Ausrüstung 2

Vorbereitung für Vacu-Jet-System

Best.Nr.: A5600004

ZUBEHÖR

SEDIMENTATIONSBEHÄLTER

- » 2-Kammer-Aluminiumbehälter, pulverbeschichtet, 45 Ltr.
- » Einlaufsieb mit Filtersack



**Fahrbar für Systemlabor
(mit Einfahrmechanismus)**
Best.Nr.: A5800029



Beistellgerät, fahrbar
Best.Nr.: A5800051

SYSTEMLABORSCHRANK

- Best.Nr.: M5800042
- » Aus unserem Systemlabor
 - » Maße BxHxT 880x815x800 mm



ANSCHLUSS-SET

- Best.Nr.: Z5600008
- » 1 Ablaufschlauch Ø 40 mm; 1,5 m lang
 - » 1 Panzerschlauch R 1/2"; 2 m lang



VACU-JET-SYSTEM

- » Befestigungssystem für Schleif- und Poliermedien für 1 Arbeitsscheibe



Für Systemlaborschrank
230 V/50 Hz (1/N/PE)
Best.Nr.: A5800025
110 V/60 Hz (1/N/PE)
Best.Nr.: A5800165

Für externes Beistellgerät
230 V/50 Hz (1/N/PE)
Best.Nr.: M5610170
110 V/60 Hz (1/N/PE)
Best.Nr.: M5610171

TECHNISCHE DATEN

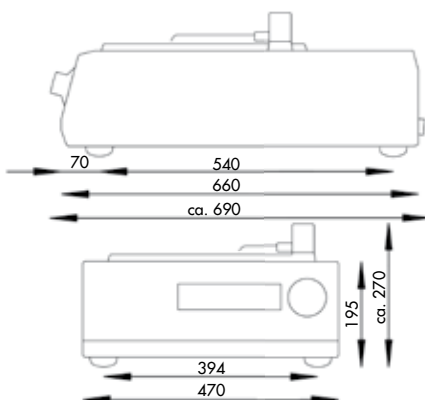

Arbeitsscheiben	Ø 200 - 300 mm
Anschlussleistung	0,75 kW
Stromanschluss	1 230 V/50 Hz (1/N/PE)
	2 110 V/60 Hz (1/N/PE)
Drehzahl	50 - 600 U/min mit LED-Anzeige
Maße ca. BxHxT	470 x 195 x 660 mm
Gewicht	29 kg